

KATALOG 2024/2025

von
arx®
TRUE QUALITY SINCE 1941



**MAŠINE ZA OBRADU
HORIZONTALNIH
POVRŠINA**

O NAMA

Mi smo VON ARX (Fon Arks) i pripadamo vodećim kompanijama u svetu, na tržištu mašina za pripremu i obradu horizontalnih površina u građevinarstvu i industriji. Poslujemo više od 80 godina i nastavljamo da investiramo i razvijamo mašine i opremu, uvek sa potrebama naših kupaca u fokusu. Naša misija je da našim kupcima isporučujemo bezbedne, ergonomski prilagođene mašine i alate sa kojima se lako rukuje. Isporučujemo PRAVI KVALITET OD 1941 - i u sledećih 80 godina. Tokom 80 godina rada, prikupili smo ogromno znanje i iskustvo na kome baziramo naš dalji razvoj.

NAŠA MISIJA

Svesni smo da na tržištu postoje mnogi modeli mašina, na izgled slične namene, ali jetinijih. U tom delu tržišta Von Arx ne učestvuje. Mi se fokusiramo na kvalitet, performanse i ergonomomske karakteristike, kao i na bezbednost korisnika naših mašina zato što:

- ★ Znamo da mudri vlasnici i korisnici mašina znaju da se kvalitet isplati u svakodnevnoj upotrebi ako su performanse vrhunske.
- ★ Znamo da mudri vlasnici kompanija znaju da su najvredniji resurs svake kompanije ljudi koji tu rade, pa će izabrati ergonomski konstruisane i bezbedne mašine na kojima će raditi njihovi zaposleni.
- ★ Znamo da mudar kupac ne gleda na kupovinu mašine kao na jednokratni trošak, već kao na investiciju za više godina za koju će rezervni delovi, servis i korisnička podrška uvek biti dostupni.

PRAVI KVALITET. ZA VAS. **von
arx**®

TEHNIČKI
KATALOG

STRUGAČI



VA 10 L

Radna širina 100 mm

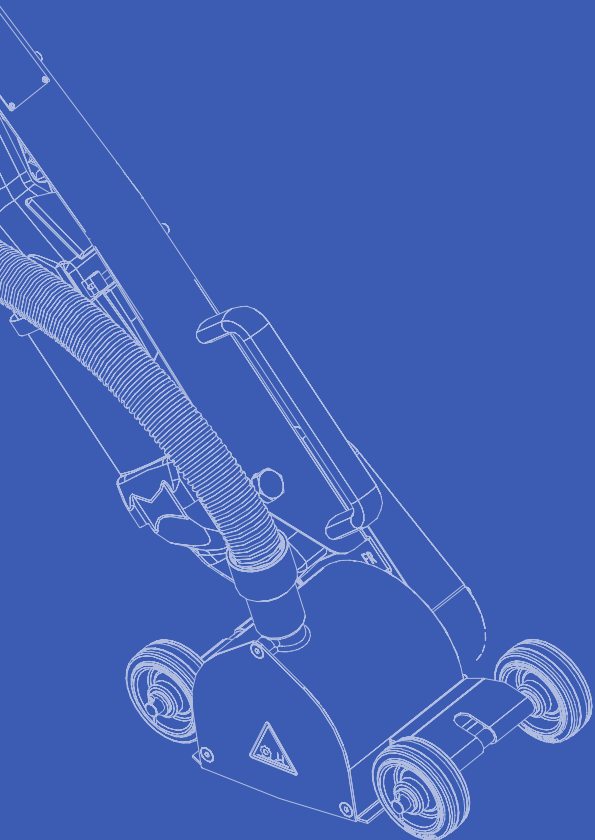

Električni strugač VA 10 L je posebno dizajniran za grubu obradu i čišćenje malih i nepristupačnih površina. U tu svrhu je opremljen podesivom obrtnom drškom i može se priključiti na kućnu monofaznu utičnicu.

Veliki izbor glodala i noževa koje koristi omogućava da se VA 10 L lako prilagodi obradi više različitih površina.



VA 10 L Električno napajanje

Šifra artikla	Napajanje
702311	230 V / 50 Hz















Tehničke karakteristike	
Snaga W	2.2 kW
Working width	100 mm
Distance to wall	20 mm
Prodor u tvrd beton	1 mm
Prodor u mekši beton	3 mm
Zvučni pritisak	< 79.3 db(A)
Nivo buke	< 87.3 db(A)
Vibracije	< 3.6 m/s ²
Kapacitet obrade	20-25 m ² /h
Standardni noževi	Petogaoni karbidni noževi ili po zatevu kupca.

Težina i dimenzije	
Težina kg	24
Dimenzije cm	33 x 36 x 132

Oblast primene	
Zavisno od tipa noževa, mogu se obrađivati tvrde krte, čvrste ili elastične površine. Primeri:	<ul style="list-style-type: none"> • Površine od asfalta ili livenog asfalta • Beton, behaton, podne pločice • Cementne košuljice, drveni beton, keramika, itd. • Prirodni kamen • Termoplastični materijali
Površine od visokoelastičnih i mekih materijala, platna ili kompozitnih materijala ne mogu se obrađivati, ili mogu uz ograničenja;	<ul style="list-style-type: none"> • Lateks, guma, meka plastika, penasti materijali • Drvo, tepisi, itisoni i tkanine

VA 10 L

Rezervni delovi

Petokraki noževi za FR 100 / VA 10 L	Petokraki noževi, set 701027		Kompletan bubanj 701006		<p>Oblast primene: Sa tungsten karbidnim zubima, za grubu obradu betona i asfalta, za uklanjanje starih premaza i obloga.</p> <p>Jedan set sadrži: 4 udarne osovine, 0.5kg podloški, 36 kom malih petokrakih noževa</p>
Šestokraki noževi za FR 100 / VA 10 L	Šestokraki noževi, set 701928		Kompletan bubanj 706561		<p>Oblast primene: Sa tungsten karbidnim zubima, za grubu obradu betona i asfalta, za uklanjanje starih premaza i obloga.</p> <p>Jedan set sadrži: 4 udarne osovine, 0.6kg podloški, 36 kom malih šestokrakih noževa</p>
Zvezdasti noževi za FR 100 / VA 10 L	Zvezdasti noževi, set 701028		Kompletan bubanj 701007		<p>Oblast primene: Za uklanjanje boje i horizontalne signalizacije sa betona i asfalta, rad na velikim čeličnim konstrukcijama iz minimalnu promenu na površini konstrukcije.</p> <p>Jedan set sadrži: 4 udarne osovine, sa oko 2.4kg malih zvezdastih noževa.</p>
Glodalo, zubi 11 mm za FR 100 / VA 10 L	Set Glodala 701031		Kompletan bubanj 701009		<p>Oblast primene: Za uklanjanje i struganje termoplastičnih i obloga od hladne plastike, te farbanih oznaka.</p> <p>Jedan set sadrži: 4 udarne osovine, 0.8kg podloški, 16 kom malih glodala.</p>
Glodalo, zubi 22 mm za FR 100 / VA 10 L	Set Glodala 701030		Kompletan bubanj 701008		<p>Oblast primene: Za uklanjanje i struganje termoplastičnih i obloga od hladne plastike, te farbanih oznaka.</p> <p>Jedan set sadrži: 4 udarne osovine, 0.8kg podloški, 8 kom malih glodala.</p>
VHM-glodala zubi 11 mm za FR 100 / VA 10 L	Set Glodala 707529		Kompletan bubanj 707528		<p>Oblast primene: Za uklanjanje i struganje termoplastičnih i obloga od hladne plastike, te farbanih oznaka.</p> <p>Jedan set sadrži: 4 udarne osovine, 0.8kg podloški, 16 kom specijalnih VHM - glodala.</p>
Fina čelična četka za FR 100 / VA 10 L	Šifra artikla 700981				<p>Oblast primene: Za poliranje i čišćenje različitih površina i uklanjanje blage korozije.</p>
Gruba čelična četka za FR 100 / VA 10 L	Šifra artikla 700982				<p>Oblast primene: Za poliranje i čišćenje različitih površina i uklanjanje blage korozije.</p>

FR 200

Radna širina 200 mm

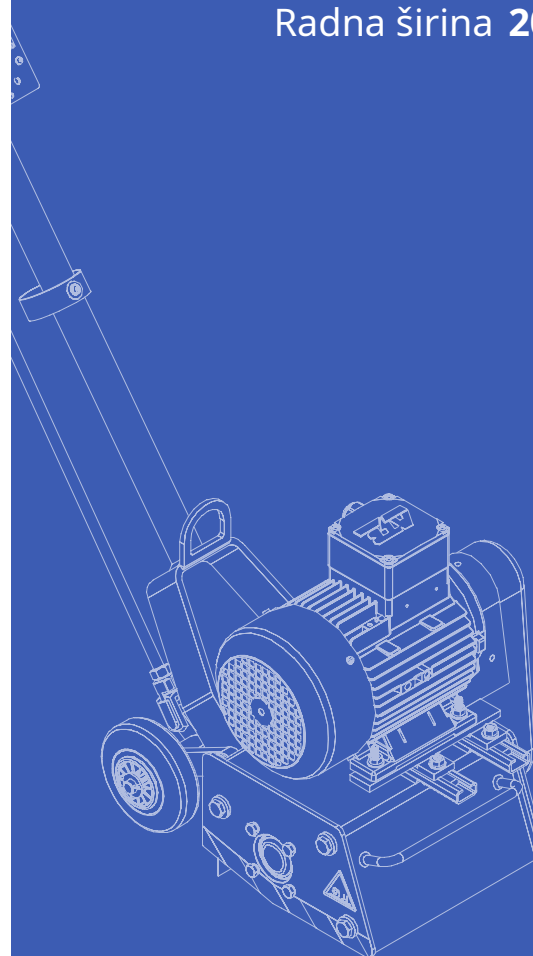

Seriya strugača FR 200 se lako nosi sa raznovrsnim poslovima, od grube obrade ravnih površina, do nezgodnog skidanja oznaka sa saobraćajnica.

Kompaktne dimenzije i lako rukovanje, čine ove mašine idealnim za obavljanje preciznih poslova na malim do srednjim unutrašnjim i spoljnim površinama.



FR 200 GENUS

Električno napajanje

Šifra artikla	Napajanje	Snaga W / KS
701449G	230 V, 50 HZ	2,2 kW / 3KS
800006G	115V, 60 HZ	1,1 kW / 1,5KS
800001G	230 V, 60 HZ	2,2 kW / 3HP

Teničke karakteristike

Radna širina	20 cm
Odstojanje od zida	6,7 cm
Obrada tvrdog betona	Površinska
Prodor u mekši beton	3 mm
Kapacitet obrade	35-40 m ² /h
Zvučni pritisak	< 79.3 db(A)
Nivo buke	< 87.3 db(A)
Vibracije	< 3.6 m/s ²
Standardni noževi	Petougaoni karbidni

Težina i dimenzije

Težina kg /	701449G	59.7
	800006G	62.8
	800001G	55
Dimenzije cm	110 x 38 x 97	

Oblast primene

Zavisno od tipa noževa, mogu se obrađivati tvrde krte, čvrste ili elastične površine. Primeri:

- Površine od asfalta ili livenog asfalta
- Beton, behaton, podne pločice
- Cementne košuljice, drveni beton, keramika, itd.
- Prirodni kamen
- Metalne površine
- Termoplastični materijali

Površine od viskoelastičnih i mekih materijala, platna ili kompozitnih materijala ne mogu se obrađivati, ili mogu uz ograničenja;

- Lateks, guma, meka plastika, penasti materijali
- Drvo, tepisi, itisoni i tkanine



FR 200 GENUS

Električno napajanje

Šifra artikla	Napajanje	Snaga W / KS
701477G	400 V, 50 / 60 HZ	2,2 kW / 3KS
707588G	115 V, 60 HZ	1,5 kW / 2KS
800004G	115 V, 50 HZ	1,5 kW / 2KS

Teničke karakteristike

Radna širina	20 cm
Odstojanje od zida	6,7 cm
Obrada tvrdog betona	Površinska
Prodor u mekši beton	3 mm
Kapacitet obrade	35-40 m ² /h
Zvučni pritisak	< 79.3 db(A)
Nivo buke	< 87.3 db(A)
Vibracije	< 3.6 m/s ²
Standardni noževi	Petougaoni karbidni

Težina i dimenzije

Težina kg	701477G	62.8
	707588G	61,4
	800004G	63
Dimenzije cm	110 x 37 x 97	

Oblast primene

Zavisno od tipa noževa, mogu se obrađivati tvrde krte, čvrste ili elastične površine. Primeri:

- Površine od asfalta ili livenog asfalta
- Beton, behaton, podne pločice
- Cementne košuljice, drveni beton, keramika, itd.
- Prirodni kamen
- Metalne površine
- Termoplastični materijali

Površine od viskoelastičnih i mekih materijala, platna ili kompozitnih materijala ne mogu se obrađivati, ili mogu uz ograničenja;

- Lateks, guma, meka plastika, penasti materijali
- Drvo, tepisi, itisoni i tkanine



FR 200 GENUS

Benzinski motor Honda

Šifra artikla	Napajanje
701436G	Benzinski motor Honda

Tehničke karakteristike	
Snaga W / KS	4 kW / 5.3KS
Radna širina	20 cm
Odstojanje od zida	5,4 cm
Obrada tvrdog betona	Površinska
Prodor u mekši beton	3 mm
Kapacitet obrade	35-40 m ² /h
Zvučni pritisak	< 90.8 db(A)
Nivo buke	< 98.8 db(A)
Vibracije	< 10.3 m/s ²
Standardni noževi	Petougaoni karbidni

Težina i dimenzije

Težina kg	56
Dimenzije cm	110 x 38 x 97

Oblast primene

Zavisno od tipa noževa, mogu se obrađivati tvrde krte, čvrste ili elastične površine. Primeri:

- Površine od asfalta ili livenog asfalta
- Beton, behaton, podne pločice
- Cementne košuljice, drveni beton, keramika, itd.
- Prirodni kamen
- Metalne površine
- Termoplastični materijali

Površine od viskoelastičnih i mekih materijala, platna ili kompozitnih materijala ne mogu se obrađivati, ili mogu uz ograničenja;

- Lateks, guma, meka plastika, penasti materijali
- Drvo, tepisi, itisoni i tkanine



SF 60

Bočni priključak

Šifra artikla
706294

Tehničke karakteristike	
Snaga W / KS	1.1 - 4 kW / 1.5 - 5.3KS
Radna širina	60 mm
Odstojanje od zida	5,4 cm
Obrada tvrdog betona	Površinska
Prodor u mekši beton	3 mm
Kapacitet obrade	35-40 m ² /h
Standardni noževi	Petougaoni karbidni

Težina i dimenzije

Težina kg	7.0
Dimenzije cm	145 x 316 x 131

Oblast primene

SF 60 priključni alat se može montirati na svaku Von Arx FR 200 mašinu veoma jednostavno, za svega nekoliko minuta.

FR 200 GENUS

Rezervni delovi

Petokraki noževi za FR 200	Petokraki noževi, set 701505		Kompletan bubanj 701422		<p>Oblast primene: Sa tungsten-karbidnim zubima za grubu obradu betona i asfalta i uklanjanje starih podloga i premaza.</p> <p>Jedan set sadrži: 4 udarne osovine, 1,1kg podloški i 76 kom malih petokrakih noževa.</p>
Šestokraki noževi za FR 200	Šestokraki noževi set 701930		Kompletan bubanj 706563		<p>Oblast primene: Sa tungsten-karbidnim zubima za grubu obradu betona i asfalta i uklanjanje starih podloga i premaza.</p> <p>Jedan set sadrži: 4 udarne osovine, 1,1kg podloški i 76 kom malih šestokrakih noževa.</p>
Zvezdasti noževi za FR 200	Zvezdasti noževi set 701506		Kompletan bubanj 701423		<p>Oblast primene: Za uklanjanje starih oznaka sa asfalta i betona, kao i za rad na velikim čeličnim konstrukcijama uz minimalne tragove obrade na površini konstrukcije.</p> <p>Jedan set sadrži: 4 udarne osovine sa oko 4.6kg malih zvezdastih noževa.</p>
Glodala, zubi 11 mm, za FR 200	Glodala set 701508		Kompletan bubanj 701425		<p>Oblast primene: Za uklanjanje i struganje termoplastičnih i obloga od hladne plastike, te farbanih oznaka.</p> <p>Jedan set sadrži: 4 udarne osovine, 1.2kg podloški i 40 kom malih glodala.</p>
Glodala, zubi 22 mm, za FR 200	Glodala, zubi 22 mm set 701507		Kompletan bubanj 701424		<p>Oblast primene: Za uklanjanje i struganje termoplastičnih i obloga od hladne plastike, te farbanih oznaka.</p> <p>Jedan set sadrži: 4 udarne osovine, 0.8kg podloški i 24 kom malih glodala.</p>
VHM-glodala zubi 11 mm FR 200	VHM-glodala zubi 11 mm set 701997		Kompletan bubanj 702208		<p>Oblast primene: Za uklanjanje i struganje termoplastičnih i obloga od hladne plastike, te farbanih oznaka.</p> <p>Jedan set sadrži: 4 udarne osovine, 1.2kg podloški i 40 kom malih VHM-glodala.</p>
Fina čelična četka za FR 200	Šifra artikla 700981				<p>Oblast primene: Za poliranje i čišćenje različitih površina i uklanjanje blage korozije.</p> <p>Napomena: Potrebne su dve četke za ove dimenzije bubnja.</p>
Čelična četka, gruba za FR 200	Šifra artikla 700982				<p>Oblast primene: Za poliranje i čišćenje različitih površina i uklanjanje blage korozije.</p> <p>Napomena: Potrebne su dve četke za ove dimenzije bubnja.</p>

VA 25 S

Radna širina 250 mm

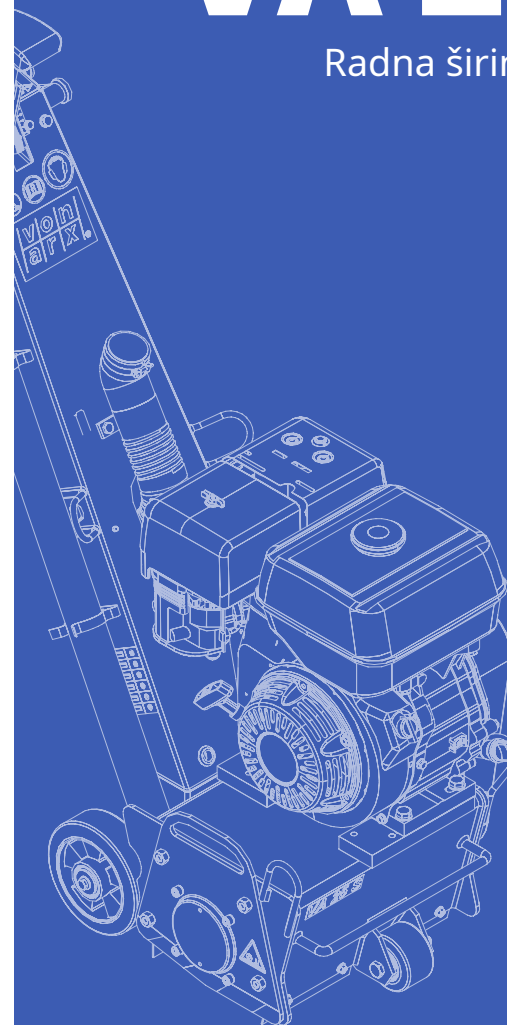

VA 25 S je pravi izbor mašine za obradu srednjih do velikih površina.

Opremljena amortizerom vibracija i kontinualno podesivom dubinom prodora u materijal, prilagodljivi modeli VA 25 S pružaju najviši nivo efikasnosti udobnosti za rukovaoca.

Na VA 25 S se mogu montirati raznovrsni noževi za različite primene. Proizvodi se u varijantama sa benzinskim motorom ili električnim napajanjem.



VA 25 S

Električno napajanje

Šifra artikla	Napajanje
709554	3x230 V, 50 HZ
800026	3x230 V, 60 HZ
706289	3x400 V, 50 HZ

Teničke karakteristike	
Snaga W / KS	4 kW / 5.3KS
Radna širina	25 cm
Odstojanje od zida	6.7 cm
Prodor u tvrd beton	3 mm
Prodor u mekši beton	6 mm
Kapacitet obrade	40-45 m ² /h
Zvučni pritisak	< 79.3 db(A)
Nivo buke	< 87.3 db(A)
Vibracije	< 4.4 m/s ²
Standardni noževi	Šestokraki karbidni

Težina i dimenzije

Težina kg	709554	116
	800026	116
	706289	110,8
Dimenzije cm	95 x 46 x 117	

Oblast primene

Zavisno od tipa noževa, mogu se obrađivati tvrde krte, čvrste ili elastične površine. Primeri:

- Površine od asfalta ili livenog asfalta
- Beton, behaton, podne pločice
- Cementne košuljice, drveni beton, keramika, itd.
- Prirodni kamen
- Termoplastični materijali

Površine od viskoelastičnih i mekih materijala, platna ili kompozitnih materijala ne mogu se obrađivati, ili mogu uz ograničenja;

- Lateks, guma, meka plastika, penasti materijali
- Drvo, tepisi, itisoni i tkanine



VA 25 S

Benzinski motor

Šifra artikla	Napajanje
707335	Benzinski motor

Teničke karakteristike	
Snaga kW / KS	5,3 Kw / 7,1KS
Radna širina	25 cm
Odstojanje od zida	6.7 cm
Prodor u tvrd beton	3 mm
Prodor u mekši beton	6 mm
Kapacitet obrade	40-45 m ² /h
Zvučni pritisak	< 90.8 db(A)
Nivo buke	< 98.8 db(A)
Vibracije	< 10.4 m/s ²
Standardni noževi	Šestokraki karbidni

Težina i dimenzije

Težina kg	108.4
Dimenzije cm	95 x 46 x 117

Oblast primene

Zavisno od tipa noževa, mogu se obrađivati tvrde krte, čvrste ili elastične površine. Primeri:



















- Površine od asfalta ili livenog asfalta
- Beton, behaton, podne pločice
- Cementne košuljice, drveni beton, keramika, itd.
- Prirodni kamen
- Termoplastični materijali

Površine od viskoelastičnih i mekih materijala, platna ili kompozitnih materijala ne mogu se obrađivati, ili mogu uz ograničenja;

- Lateks, guma, meka plastika, penasti materijali
- Drvo, tepisi, itisoni i tkanine

VA 25 S

Rezervni delovi

Petougaoni noževi za VA 25 S	Petougaoni noževi set 706306		Kompletan bubanj 706946		Oblast primene: Sa tungsten-karbidnim zubima za grubu obradu betona i asfalta i uklanjanje starih podloga i premaza. Jedan set sadrži: 6 udarnih osovina, 1,2kg podloški i 81 kom malih petokrakih noževa.
Šestokraki noževi za VA 25 S	Šestokraki noževi set 706692		Kompletan bubanj 707189		Oblast primene: Sa tungsten-karbidnim zubima za grubu obradu betona i asfalta i uklanjanje starih podloga i premaza. Jedan set sadrži: 6 udarnih osovina, oko 1,2kg podloški i 81 kom malih šestokrakih noževa.
Zvezdasti nož za VA 25 S	Zvezdasti nož set 702592		Kompletan bubanj 707192		Oblast primene: Za uklanjanje starih oznaka sa asfalta i betona, kao i za rad na velikim čeličnim konstrukcijama uz minimalne tragove obrade na površini konstrukcije. Jedan set sadrži: 6 udarnih osovina i oko 5,0kg malih zvezdastih noževa.
Glodalo sa zubima 11 mm za VA 25 S	Glodala set 702594		Kompletan bubanj 707194		Oblast primene: Za uklanjanje i struganje termoplastičnih i obloga od hladne plastike, te farbanih oznaka. Jedan set sadrži: 6 udarnih osovina, 1,0kg podloški i 45 komada malih glodala.
Glodalo sa zubima 22 mm za VA 25 S	Glodala set 702593		Kompletan bubanj 707193		Oblast primene: Za uklanjanje i struganje termoplastičnih i obloga od hladne plastike, te farbanih oznaka. Jedan set sadrži: 6 udarnih osovina, oko 0,6kg podloški i 27 komada malih glodala.
Šestougaoni noževi za VA 25 S	Set noževa šestougaonih 706306		Kompletan bubanj 706946		Oblast primene: Sa tungsten-karbidnim zubima za grubu obradu betona i asfalta i uklanjanje starih podloga i premaza. Jedan set sadrži: 6 udarnih osovina, oko 1,2kg podloški i 81 kom malih šestougaonih noževa.
Zvezdasti nož za VA 25 S	Zvezdasti noževi set 702385		Kompletan bubanj 706948		Oblast primene: Za uklanjanje starih oznaka sa asfalta i betona, kao i za rad na velikim čeličnim konstrukcijama uz minimalne tragove obrade na površini konstrukcije. Jedan set sadrži: 6 udarnih osovina i oko 9,6kg srednjih zvezdastih noževa.
Glodalo sa zubima 19mm za VA 25 S	Glodala set 702387		Kompletan bubanj 706947		Oblast primene: Za uklanjanje i struganje termoplastičnih i obloga od hladne plastike, te farbanih oznaka. Jedan set sadrži: 6 udarnih osovina, 1,1kg podloški i 27 komada srednjih glodala.
Nož "List deteline" za VA 25 S	Nož "List deteline" set 702590		Kompletan bubanj 707190		Oblast primene: Sa tungsten-karbidnim zubima za grubu obradu betona i asfalta i uklanjanje starih podloga i premaza. Jedan set sadrži: 6 udarnih osovina, 1,1kg podloški, 81kom srednjih "List deteline" noževa.

VA 30 S

Radna širina 300 mm

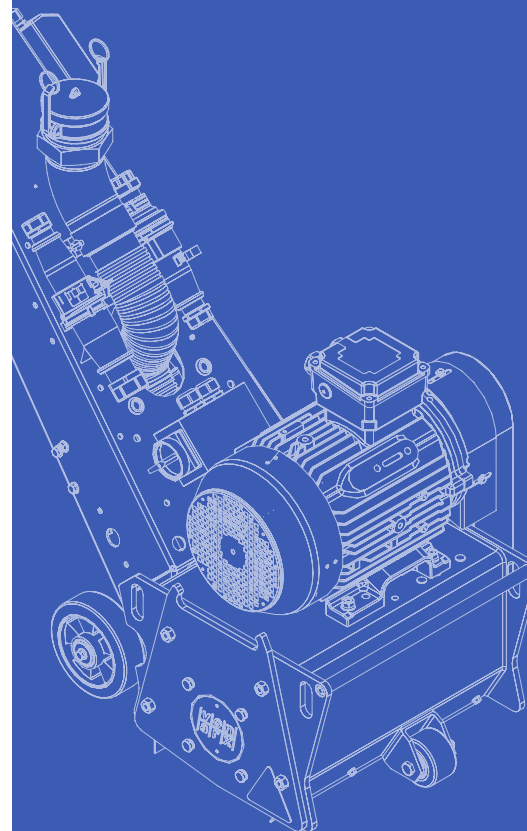

VA 30 S je idealna mašina kada oblogu na površini treba ostrugati, grubo obraditi, očistiti ili skinuti ceo sloj sa podloge. Kontinualno podešavanje prodora u materijal omogućava savršeno prilagođavanje svakoj površini.

Sistem amortizacije vibracija i lako upravljanje čine rad sa VA 30 S efikasnim i udobnim za rukovaoca. Sa konstrukcijom za najteže uslove eksploatacije VA 30 S lagano obradije i najzatevnije površine.

Na VA 30 S se mogu montirati raznovrsni noževi za različite primene.



VA 30 S

Električno napajanje

Šifra artikla	Napajanje
800013	230 V, 60 HZ
706267	400 V, 50 HZ
800010	480 V, 60 HZ

Teničke karakteristike	
Snaga W / KS	7,5 kW / 10KS
Radna širina	30 cm
Odstojanje od zida	9 cm
Prodor u tvrd beton	6 mm
Prodor u mekši beton	9 mm
Kapacitet obrade	50-55 m ² /h
Zvučni pritisak	< 79.3 db(A)
Nivo buke	< 87.3 db(A)
Vibracije	< 6.2 m/s ²
Standardni noževi	Osmougaoni karbidni

Težina i dimenzije

Težina kg	800013	210
	706267	222.8
	800010	243
Dimenzije cm	135 x 56 x 109	

Oblast primene

Zavisno od tipa noževa, mogu se obrađivati tvrde krte, čvrste ili elastične površine. Primeri:

- Površine od asfalta ili livenog asfalta
- Beton, behaton, podne pločice
- Cementne košuljice, drveni beton, keramika, itd.
- Prirodni kamen
- Termoplastični materijali

Površine od viskoelastičnih i mekih materijala, platna ili kompozitnih materijala ne mogu se obrađivati, ili mogu uz ograničenja;

- Lateks, guma, meka plastika, penasti materijali
- Drvo, tepisi, itisoni i tkanine



VA 30 S

Dualno električno napajanje

Šifra artikla	Napajanje
707373	230 / 400 V dualno, 50 HZ

Teničke karakteristike	
Snaga W / HP	5,5 Kw
Radna širina	30 cm
Odstojanje od zida	9 cm
Prodor u tvrd beton	6 mm
Prodor u mekši beton	9 mm
Kapacitet obrade	50-55 m ² /h
Zvučni pritisak	< 79.3 db(A)
Nivo buke	< 87.3 db(A)
Vibracije	< 6.2 m/s ²
Standardni noževi	Osmougaoni karbidni

Težina i dimenzije

Težina kg	285
Dimenzije cm	135 x 56 x 109

Oblast primene

Zavisno od tipa noževa, mogu se obrađivati tvrde krte, čvrste ili elastične površine. Primeri:

- Površine od asfalta ili livenog asfalta
- Beton, behaton, podne pločice
- Cementne košuljice, drveni beton, keramika, itd.
- Prirodni kamen
- Termoplastični materijali

Površine od viskoelastičnih i mekih materijala, platna ili kompozitnih materijala ne mogu se obrađivati, ili mogu uz ograničenja;

- Lateks, guma, meka plastika, penasti materijali
- Drvo, tepisi, itisoni i tkanine



VA 30 S

Dizel motor

Šira artikla	Napajanje
706276	Dizel motor

Tehničke karakteristike	
Snaga W / KS	6,4 kW / 8,4KS
Radna širina	30 cm
Odstojanje od zida	9 cm
Prodor u tvrd beton	6 mm
Prodor u mekši beton	9 mm
Kapacitet obrade	50-55 m ² /h
Zvučni pritisak	< 95,1 db(A)
Nivo buke	< 104,0 db(A)
Vibracije	< 14,1 m/s ²
Standardni noževi	Osmougaoni karbidni

Težina i dimenzije	
Težina kg	216
Dimenzije cm	135 × 56 × 109

Oblast primene

Zavisno od tipa noževa, mogu se obrađivati tvrde krte, čvrste ili elastične površine. Primeri:

- Površine od asfalta ili livenog asfalta
- Beton, behaton, podne pločice
- Cementne košuljice, drveni beton, keramika, itd.
- Prirodni kamen
- Metalne površine
- Termoplastični materijali

Površine od visokoelastičnih i mekih materijala, platna ili kompozitnih materijala ne mogu se obrađivati, ili mogu uz ograničenja;

- Lateks, guma, meka plastika, penasti materijali
- Drvo, tepisi, itisoni i tkanine



VA 30 S

Benzinski motor

Šira artikla	Napajanje
706275	Benzinski motor

Tehničke karakteristike	
Snaga W / KS	6 kW / 8KS
Radna širina	30 cm
Odstojanje od zida	9 cm
Prodor u tvrd beton	6 mm
Prodor u mekši beton	9 mm
Kapacitet obrade	50-55 m ² /h
Zvučni pritisak	< 90.8 db(A)
Nivo buke	< 98.8 db(A)
Vibracije	< 6.9 m/s ²
Standardni noževi	Osmougaoni karbidni

Težina i dimenzije	
Težina kg	173
Dimenzije cm	135 × 56 × 109

Oblast primene

Zavisno od tipa noževa, mogu se obrađivati tvrde krte, čvrste ili elastične površine. Primeri:













- Površine od asfalta ili livenog asfalta
- Beton, behaton, podne pločice
- Cementne košuljice, drveni beton, keramika, itd.
- Prirodni kamen
- Metalne površine
- Termoplastični materijali

Površine od visokoelastičnih i mekih materijala, platna ili kompozitnih materijala ne mogu se obrađivati, ili mogu uz ograničenja;

- Lateks, guma, meka plastika, penasti materijali
- Drvo, tepisi, itisoni i tkanine

VA 30 S / VA 30 SH

Rezervni delovi

Osmougaoni noževi za VA 30 S / VA 30 SH	Osmougaoni noževi set 701836		Kompletan bubanj 701691		<p>Oblast primene: Sa tungsten-karbidnim zubima za grubu obradu betona i asfalta i uklanjanje starih podloga i premaza.</p> <p>Jedan set sadrži: 4 udarne osovine, 0,5kg podloški i 72 kom velikih osmougaonih noževa.</p>
12-okraki noževi za VA 30 S / VA 30 SH	12-okraki noževi set 706691		Kompletan bubanj 706566		<p>Oblast primene: Sa tungsten-karbidnim zubima za grubu obradu betona i asfalta i uklanjanje starih podloga i premaza.</p> <p>Jedan set sadrži: 4 udarne osovine, 0,5kg podloški i 72 kom velikih 12-okrakah noževa.</p>
Zvezdasti nož za VA 30 S / VA 30 SH	Zvezdasti noževi set 701839		Kompletan bubanj 701694		<p>Oblast primene: Za uklanjanje starih oznaka sa asfalta i betona, kao i za rad na velikim čeličnim konstrukcijama uz minimalne tragove obrade na površini konstrukcije.</p> <p>Jedan set sadrži: 4 udarne osovine oko 5,0kg podloški i 11,6kg velikih zvezdastih noževa.</p>
Glodalo, zubi 19 mm za VA 30 S / VA 30 SH	Glodala set 701841		Kompletan bubanj 701696		<p>Oblast primene: Za uklanjanje i struganje termoplastičnih i obloga od hladne plastike, te farbanih oznaka.</p> <p>Jedan set sadrži: 4 udarne osovine, 0,6kg podloški i 24 komada velikih glodala.</p>
Glodalo, zubi 39 mm za VA 30 S / VA 30 SH	Glodala set 701840		Kompletan bubanj 701695		<p>Oblast primene: Za uklanjanje i struganje termoplastičnih i obloga od hladne plastike, te farbanih oznaka.</p> <p>Jedan set sadrži: 4 udarne osovine, oko 6kg podloški i 12 komada velikih glodala.</p>
Okrugli nož za VA 30 S / VA 30 SH	Okrugli noževi set 701842		Kompletan bubanj 701697		<p>Oblast primene: Sa tungsten-karbidnim zubima za grubu obradu betona i asfalta i uklanjanje starih podloga i premaza.</p> <p>Jedan set sadrži: 4 udarne osovine, 5,9kg podloški i 56 kom velikih okruglih noževa.</p>

VA 30 SH

Radna širina 300 mm

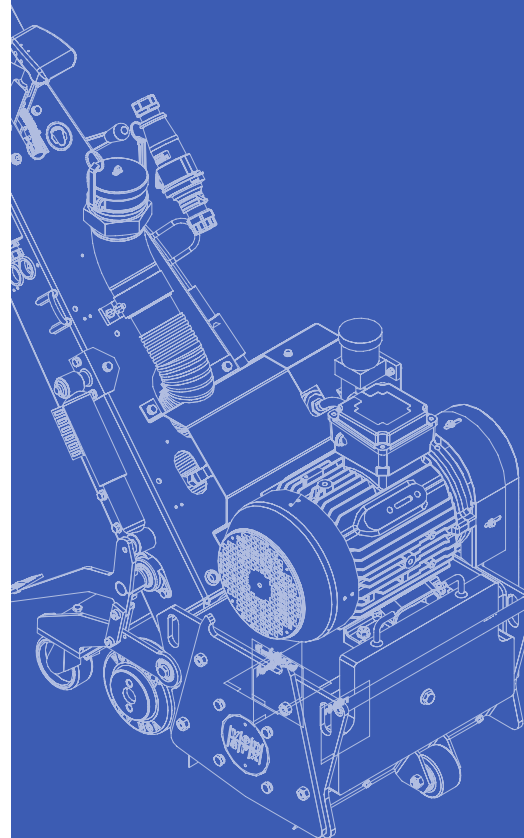

VA 30 SH sa hidrauličnim pogonom je savršen izbor kada se rade obimni i teški poslovi na gruboj obradi i čišćenju površina.

Ova mašina svoju pokretljivost duguje hidrauličnom pogonu i lako se koristi. Idealna je za čišćenje velikih betonskih površina, uklanjanje betonskih naslaga, prijavštine ili grubu obradu glatkih površina.

Koristi se i za uklanjanje naslaga boje i gume sa aerodromskih pista. VA 30 SH koristi raznovrsne noževe za rad na različitim površinama.

Dubina prodora u materijal se na VA 30 SH podešava kontinualno i ima sistem za amortizovanje vibracija.



VA 30 SH

Električno napajanje Hidraulični pogon

Šifra artikla	Napajanje
800014	230 V, 60 HZ
707199	400 V, 50 HZ
800007	480 V, 60 HZ

Teničke karakteristike

Snaga W	7,5 kW
Radna širina	30 cm
Odstojanje od zida	9 cm
Prodor u tvrd beton	7 mm
Prodor u mekši beton	10 mm
Kapacitet obrade	50-55 m ² /h
Zvučni pritisak	< 79.3 db(A)
Nivo buke	< 87.3 db(A)
Vibracije	< 6.9 m/s ²
Standardni noževi	Osmougaoni karbidni

Težina i dimenzije

Težina kg	800014	285
	707199	305.4
	800007	328
Dimenzije cm	135 x 56 x 109	

Oblast primene

Zavisno od tipa noževa, mogu se obrađivati tvrde krte, čvrste ili elastične površine. Primeri:

- Površine od asfalta ili livenog asfalta
- Beton, behaton, podne pločice
- Cementne košuljice, drveni beton, keramika, itd.
- Prirodni kamen
- Termoplastični materijali

Površine od viskoelastičnih i mekih materijala, platna ili kompozitnih materijala ne mogu se obrađivati, ili mogu uz ograničenja;

- Lateks, guma, meka plastika, penasti materijali
- Drvo, tepisi, itisoni i tkanine



VA 30 SH

Benzinski motor Hidraulični pogon

Šifra artikla	Napajanje
707533	Benzinski motor

Teničke karakteristike

Snaga W	8,2 kW
Radna širina	30 cm
Odstojanje od zida	9 cm
Prodor u tvrd beton	7 mm
Prodor u mekši beton	10 mm
Kapacitet obrade	50-55 m ² /h
Zvučni pritisak	< 90.8 db(A)
Nivo buke	< 98.8 db(A)
Vibracije	< 6.9 m/s ²
Standardni noževi	Osmougaoni karbidni

Težina i dimenzije

Težina kg	310 Kg
Dimenzije cm	135 x 56 x 109

Oblast primene

Zavisno od tipa noževa, mogu se obrađivati tvrde krte, čvrste ili elastične površine. Primeri:

- Površine od asfalta ili livenog asfalta
- Beton, behaton, podne pločice
- Cementne košuljice, drveni beton, keramika, itd.
- Prirodni kamen
- Termoplastični materijali

Površine od viskoelastičnih i mekih materijala, platna ili kompozitnih materijala ne mogu se obrađivati, ili mogu uz ograničenja;

- Lateks, guma, meka plastika, penasti materijali
- Drvo, tepisi, itisoni i tkanine

PREZENTACIJA

KATALOG
PROIZTVODA



von
arx[®]
TRUE QUALITY SINCE 1941

DTF 25 SH ĆE PRECIZNO OBRADITI POVRŠINU SEĀENJEM UMESTO DA JE GRUBO OSTRUŹE

Ova mašina ima miran rad i za sobom ostavlja glatku površinu.

DTF 25 SH ima bubanj sa dijamantskim seĀivima kojim uklanja materijal sa površine veoma precizno. Za usecanje Źlebova ili mlevenje podloge postoje dve vrste seĀiva: za grubu obradu i za glatku obradu površina.

Mašina se proizvodi u verzijama sa elektriĀnim napajanjem snage 11 kW i sa TNG motorima snage 16.5 kW i 23 kW, sve sa hidrauliĀnim pogonom.



DTF 25 SH

Električno napajanje
Hidraulični pogon

Šifra artikla	Napajanje
708697	400 V, 50 HZ
800015	480 V, 60 HZ

Tehničke karakteristike

Snaga W / KS	11kW / 14.8 KS
Radna širina	25 cm
Odstojanje od zida	10 cm
Prodor u tvrd beton	10 mm
Prodor u mekši beton	12 mm

Kapacitet obrade	45-50 m ² /h pri punom prodoru u materijal
Standardna sečiva u isporuci	72 kom dijamantskih diskova 125 mm

Težina i dimenzije

Težina kg	708697	225
	800015	220
Dimenzije cm	115 x 48 x 115	

Oblast primene

Zavisno od tipa sečiva, mogu se obrađivati tvrde krte, čvrste ili elastične površine. Primeri:

- Površine od asfalta ili livenog asfalta
- Beton, behaton, podne pločice
- Cementne košuljice, drveni beton, keramika, itd.
- Prirodni kamen
- Metalne površine
- Termoplastični materijali

Površine od viskoelastičnih i mekih materijala, platna ili kompozitnih materijala ne mogu se obrađivati, ili mogu uz ograničenja;

- Lateks, guma, meka plastika, penasti materijali
- Drvo, tepisi, itisoni i tkanine



DTF 25 SH

Honda motor TNG

Šifra artikla	Napajanje
800076	Honda TNG motor

Tehničke karakteristike

Snaga W / KS	16.5kW / 22 KS
Radna širina	25 cm
Odstojanje od zida	6.7 cm
Prodor u tvrd beton	10 mm
Prodor u mekši beton	12 mm

Kapacitet obrade	50-55 m ² /h pri punom prodoru u materijal
Standardna sečiva u isporuci	72 kom dijamantskih diskova 125 mm

Težina i dimenzije

Težina kg	240
Dimenzije cm	115 x 48 x 115

Oblast primene

Zavisno od tipa sečiva, mogu se obrađivati tvrde krte, čvrste ili elastične površine. Primeri:

- Površine od asfalta ili livenog asfalta
- Beton, behaton, podne pločice
- Cementne košuljice, drveni beton, keramika, itd.
- Prirodni kamen
- Metalne površine
- Termoplastični materijali

Površine od viskoelastičnih i mekih materijala, platna ili kompozitnih materijala ne mogu se obrađivati, ili mogu uz ograničenja;

- Lateks, guma, meka plastika, penasti materijali
- Drvo, tepisi, itisoni i tkanine



DTF 25 SH

Vanguard motor TNG

Šifra artikla	Napajanje
800076	Vanguard TNG motor

Tehničke karakteristike	
Snaga W / KS	23kW / 31 KS
Radna širina	25 cm
Odstojanje od zida	6.7 cm
Prodor u tvrd beton	10 mm
Prodor u mekši beton	12 mm
Kapacitet obrade	Do 90 m ² /h
Standardna sečiva u isporuci	72 kom dijamantskih diskova 125 mm

Težina i dimenzije

Težina kg	240
Dimenzije cm	115 x 48 x 115

Oblast primene

Zavisno od tipa sečiva, mogu se obrađivati tvrde krte, čvrste ili elastične površine. Primeri:

- Površine od asfalta ili livenog asfalta
- Beton, behaton, podne pločice
- Cementne košuljice, drveni beton, keramika, itd.
- Prirodni kamen
- Metalne površine
- Termoplastični materijali

Površine od visokoelastičnih i mekih materijala, platna ili kompozitnih materijala ne mogu se obrađivati, ili mogu uz ograničenja;

- Lateks, guma, meka plastika, penasti materijali
- Drvo, tepisi, itisoni i tkanine

REZERVNI DELOVI

Dijamantska sečiva za DTF 25 i DTF 25 H za standardni beton	Dijamantska sečiva set 707326		Kompletan bubanj 707289		<p>Jedan set sadrži: 72 kom dijamantskih sečiva turbo 125 mm za standardni beton i podloške 72kom x 2mm (1 x 2 mm između sečiva)</p> <p>Kompletan bubanj sadrži: 72 dijamantska sečiva turbo 125 mm za standardni beton i 74 podloške x 2 mm (1 x 2 mm između sečiva)</p>
Dijamantska sečiva za DTF 25 i DTF 25 H za tvrdi beton	Dijamantska sečiva set 800040		Kompletan bubanj 800036		<p>Jedan set sadrži: 72 kom dijamantskih sečiva turbo 125 mm za tvrdi beton i podloške 72kom x 2mm (1 x 2 mm između sečiva)</p> <p>Kompletan bubanj sadrži: 72 dijamantska sečiva turbo 125 mm za tvrdi beton i 74 72kom x 2mm (1 x 2 mm između sečiva)</p>
Dijamantska sečiva za DTF 25 i DTF 25 H za standardni beton	Dijamantska sečiva set 800041		Kompletan bubanj 800034		<p>Jedan set sadrži: 33 kom dijamantskih sečiva turbo 125 mm za standardni beton i podloške 66kom x 3mm (2 x 3 mm između sečiva)</p> <p>Kompletan bubanj sadrži: 33 dijamantskih sečiva turbo 125 mm za standardni beton i 66 podloški x 2 mm (2 x 3 mm između sečiva)</p>
Dijamantska sečiva za DTF 25 i DTF 25 H za tvrdi beton	Dijamantska sečiva set 800042		Kompletan bubanj 800035		<p>Jedan set sadrži: 33 kom dijamantskih sečiva turbo 125 mm za tvrdi beton i podloške 66kom x 3mm (2 x 3 mm između sečiva)</p> <p>Kompletan bubanj sadrži: 33 dijamantskih sečiva turbo 125 mm za tvrdi beton i 66 podloški x 2 mm (2 x 3 mm između sečiva)</p>
Dijamantska sečiva za DTF 25 i DTF 25 H za standardni beton	Dijamantska sečiva set 707410		Kompletan bubanj 707417		<p>Jedan set sadrži: 24 kom dijamantskih sečiva turbo 125 mm za standardni beton i podloške 23kom x 2 mm (1 x 2 mm između sečiva)</p> <p>Kompletan bubanj sadrži: 24 dijamantska sečiva turbo 125 mm za standardni beton i 23 podloške x 2 mm (1 x 2 mm između sečiva)</p>
Dijamantska sečiva za DTF 25 i DTF 25 H za tvrdi beton	Dijamantska sečiva set 800099		Kompletan bubanj 800098		<p>Jedan set sadrži: 24 kom dijamantskih sečiva turbo 125 mm za tvrdi beton i podloške 23kom x 2 mm (1 x 2 mm između sečiva)</p> <p>Kompletan bubanj sadrži: 24 dijamantska sečiva turbo 125 mm za tvrdi beton i 23 kom podloški x 2 mm (1 x 2 mm između sečiva)</p>

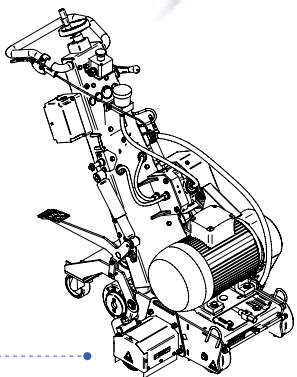

SF DTF 25

Bočni priključni alat 707534

Teničke karakteristike

Radna širina	87 mm
Odstojanje od zida	10 mm / 0.39"
Hlađenje	Vodeno

Oblast primene

SF DTF 25 bočni priključni alat omogućava da se značajno smanji odstojanje DTF 25 SH mašine od zida. Bubanj nije uključen u obim isporuke.

Težina i dimenzije

Težina kg	15
Dimenzije mm	320 x 215 x 200

⚠ Upozorenje!

Nije moguće upotrebljavati bočni priključni alat istovremeno sa glavnim bubnjem sa dijamantskim sečivima.

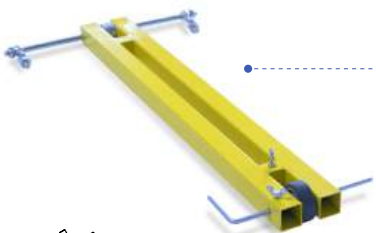

VOĐICA ZA PRAVAC

701235

Oblast primene

Vođica za pravac je posebno konstruisana za mašinu DTF 25 SH za precizno kretanje mašine po zadatoj liniji..

Težina i dimenzije

Težina kg	2.5
Dimenzije mm	712 x 340 x 50

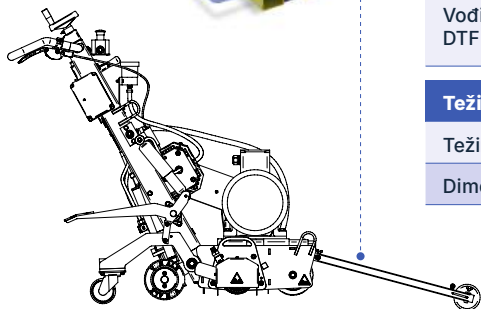

DTF 35 SH SE OPREMA SA 35 CM ŠIROKIM BUBNJEM NA KOME SU SLOŽENA DIJAMANTSKA SEČIVA

Dijamantska sečiva se mogu montirati na bubanj ili direktno na vratilo mašine.

Mašina obrađuje površinu pritiskom sopstvene težine dok operator samo upravlja.

Konstrukcija mašine sadrži priključak za crevo prečnika 100mm i priključak za vodu radi hlađenja sečiva i otprašivanja. Dijamantska sečiva su segmentna, različitih tvrdoća, što omogućava obradu tvrdih, srednje tvrdih i mekših betonskih površina.

Dijamantska sečiva mogu se složiti jedno do drugog radi obrade tankih materijala ili sa razmakom između sečiva radi dubljeg prodora u materijal.



DTF 35 SH

Električno napajanje

Šifra artikla	Napajanje	Snaga W / KS
800024	3x400 V, 50 HZ	15 kW / 20 KS

Teničke karakteristike

Radna širina	35 cm
Odstojanje od zida	10.7 cm
Prodor u materijal	Do 25 mm max.
Kapacitet obrade	Do 20 m ² /h pri max. prodoru u materijal

Težina i dimenzije

Težina kg	307 kg
Dimenzije cm	138 x 68 x 113

Oblast primene

Zavisno od tipa sečiva, mogu se obrađivati tvrde krte, čvrste ili elastične površine. Primeri:

- Površine od asfalta ili livenog asfalta
- Beton, behaton, podne pločice
- Cementne košuljice, drveni beton, keramika, itd.
- Prirodni kamen
- Termoplastični materijali

Površine od viskoelastičnih i mekih materijala, platna ili kompozitnih materijala ne mogu se obrađivati, ili mogu uz ograničenja;

- Lateks, guma, meka plastika, penasti materijali
- Drvo, tepisi, itisoni i tkanine



DTF 35 SH

Električno napajanje

Šifra artikla	Napajanje	Snaga W / KS
800072	3x400 V, 50 HZ	22 kW / 30 KS
800073	3x480 V, 60 HZ	25 kW / 33 KS

Teničke karakteristike

Radna širina	35 cm
Odstojanje od zida	10.7 cm
Prodor u materijal	Do 25 mm max.
Kapacitet obrade	Do 60 m ² /h pri max. prodoru u materijal

Težina i dimenzije

Težina kg	410 kg
Dimenzije cm	138 x 71 x 113

Oblast primene

Zavisno od tipa sečiva, mogu se obrađivati tvrde krte, čvrste ili elastične površine. Primeri:

- Površine od asfalta ili livenog asfalta
- Beton, behaton, podne pločice
- Cementne košuljice, drveni beton, keramika, itd.
- Prirodni kamen
- Termoplastični materijali

Površine od viskoelastičnih i mekih materijala, platna ili kompozitnih materijala ne mogu se obrađivati, ili mogu uz ograničenja;

- Lateks, guma, meka plastika, penasti materijali
- Drvo, tepisi, itisoni i tkanine



DTF 35 SH

SUS motor TNG

Šifra artikla	Napajanje	Snaga W / KS
800024	SUS motor, TNG	26 kW / 35 KS

Teničke karakteristike

Radna širina	35 cm
Odstojanje od zida	10.7 cm
Prodor u materijal	Do 25 mm max.
Kapacitet obrade	Do 120 m ² /h pri max. prodoru u materijal

Težina i dimenzije

Težina kg	323 kg
Dimenzije cm	138 x 71 x 113

Oblast primene

Zavisno od tipa sečiva, mogu se obrađivati tvrde krte, čvrste ili elastične površine. Primeri:

- Površine od asfalta ili livenog asfalta
- Beton, behaton, podne pločice
- Cementne košuljice, drveni beton, keramika, itd.
- Prirodni kamen
- Termoplastični materijali

Površine od viskoelastičnih i mekih materijala, platna ili kompozitnih materijala ne mogu se obrađivati, ili mogu uz ograničenja;

- Lateks, guma, meka plastika, penasti materijali
- Drvo, tepisi, itisoni i tkanine

REZERVNI DELOVI ZA BUBANJ



Kompletan bubanj širine 350 mm					
Šifra artikla	Broj sečiva	Broj podloški	Razmak sečiva	Tip betona	
600306	27	80 x 4 mm	12 mm	Standardni	
800038	53	54 x 5 mm	5 mm	Standardni	
800142	59	63 x 4 mm	4 mm	Standardni	
800037	27	80 x 4 mm	12 mm	Tvrd	
800039	53	54 x 5 mm	5 mm	Tvrd	
800143	59	63 x 2 mm	4 mm	Tvrd	
800150	27	80 x 4 mm	12 mm	Veoma tvrd	
800153	53	54 x 5 mm	5 mm	Veoma tvrd	
800156	78	79 x 3 mm	3 mm	Veoma tvrd	

Setovi sečiva za bubanj širine 350 mm					
Šifra artikla	Broj sečiva	Broj podloški	Razmak sečiva	Tip betona	
800043	27	80 x 4 mm	12 mm	Standardni	
800045	53	54 x 5 mm	5 mm	Standardni	
800145	59	63 x 4 mm	4 mm	Standardni	
800044	27	80 x 4 mm	12 mm	Tvrd	
800046	53	54 x 5 mm	5 mm	Tvrd	
800050	59	63 x 4 mm	4 mm	Tvrd	
800151	27	80 x 4 mm	12 mm	Veoma tvrd	
800154	53	54 x 5 mm	5 mm	Veoma tvrd	
800157	78	79 x 3 mm	3 mm	Veoma tvrd	

Pojedinačni delovi za bubanj					Pojedinačni delovi za bubanj			
Tip	Veličina	Tip betona	Šifra artikla		Tip	Veličina	Šifra artikla	
Sečivo	230 mm	Standardni	600951		Podloška	3 mm	601106	
Sečivo	230 mm	Tvrd	600950		Podloška	4 mm	600948	
Sečivo	230 mm	Veoma tvrd	601103		Podloška	5 mm	600949	
					Prazan Bubanj		800113	



REZERVNI DELOVI ZA VRATILO

Setovi sečiva za vrtilo širine 350 mm					
Šifra artikla	Broj sečiva	Broj podloški	Razmak sečiva	Tip betona	
800101	27	80 x 4 mm i 12 x 5 mm	12 mm	Standardni	
800102	53	54 x 5 mm i 12 x 5 mm	5 mm	Standardni	
800148	59	77 x 4 mm	4 mm	Standardni	
800104	27	80 x 4 mm i 12 x 5 mm	12 mm	Tvrd	
800105	53	54 x 5 mm i 12 x 5 mm	5 mm	Tvrd	
800147	59	77 x 4 mm	4 mm	Tvrd	
800152	27	80 x 4 mm i 12 x 5 mm	12 mm	Veoma tvrd	
800155	53	54 x 5 mm i 12 x 5 mm	5 mm	Veoma tvrd	
800158	78	79 x 3 mm i 12 x 5 mm	3 mm	Veoma tvrd	

Pojedinačni delovi za vrtilo				Pojedinačni delovi za vrtilo			
Šifra artikla	Tip	Veličina	Tip betona	Šifra artikla	Tip	Debljina	
600649	Sečivo	230 mm	Standardni	600258	Podloška	4 mm	
600648	Sečivo	230 mm	Tvrd	600364	Podloška	5 mm	
601101	Sečivo	230 mm	Veoma tvrd	601106	Podloška	3 mm	

NAPOMENA: Mašina se isporučuje bez bubnja, sečiva ili setova.

DODATNA OPREMA

Setovi distancera		
800119	Set distancera za vrtilo 10 cm	
800120	Set distancera za vrtilo 15 cm	
800121	Set distancera za vrtilo 17 cm	
800122	Set distancera za vrtilo 20 cm	
800123	Set distancera za vrtilo 25 cm	
800124	Set distancera za bubanj 10 cm	
800125	Set distancera za bubanj 15 cm	
800126	Set distancera za bubanj 17 cm	
800127	Set distancera za bubanj 20 cm	
800128	Set distancera za bubanj 25 cm	

NAPOMENA: Setovi se sastoje iz tri čaure: dve namenske i jedne univerzalne.

600956	Set tegova		600969	Set zakačka za podizanje	
600963	Komplet vodica		600971	Set štitnika za točkove	
600970	4" na 3" adapter, set		800167	Laserska vodica	

NAPOMENA: Sva dodatna oprema se isporučuje sa pričvrsnim elementima.

SKIDAČI PODNOVA

KATALOG
PROIZVODA



**von
arx**[®]
TRUE QUALITY SINCE 1941

—
OVE RUČNO VOĐENE,
SAMOHODNE MAŠINE SA
MOTORNIM POGONOM I
VIBRACIONIM NOŽEM
SU KONSTRUISANE ZA
SKIDANJE PODNIH OBLOGA

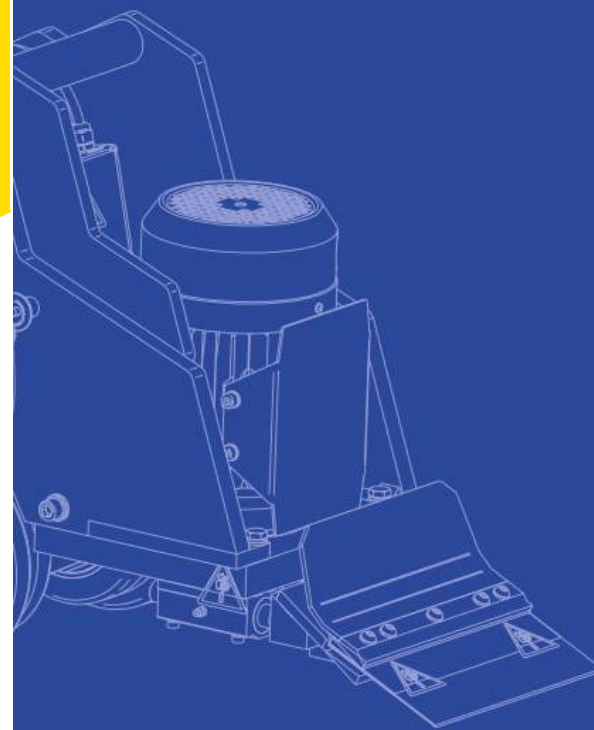

Ove mašine rade pod pritiskom sopstvene težine, dok operater samo upravlja.

Radni ugao noža je podesiv prema potrebi u 3 položaja putem posebno konstruisanih štelujućih traka. Težina mašine je podesiva, što omogućava precizno podešavanje opterećenja na vibracionom nožu.

Upravljačka ručka je podesiva po visini. Pogon i hod napred se uključuju polugom na ručki i nožnom komandom. Hod nazad je na ručni pogon uz otključavanje nožnom komandom.



SC 20

Skidač podova

Šifra artikla	Napajanje	Potrošnja
800071	230 V / 50 Hz	8.3 A
800078	115 V / 50 Hz	17.2 A
800079	115 V / 60 Hz	17.2 A

Težina i dimenzije	
Težina kg	35.9 kg
Dimenzije mm	372 × 1008 × 885

Tehničke karakteristike	
Radna širina	200 - 230 mm
Odstojanje od zida	88 mm (osnovni nož)
Veličina el. motornog pogona	90 L
Snaga	1.5 kW
Broj obrtaja / min	2800
Zaštitna sklopka na elektromotoru	25 A / 115 V, 13.5 A / 230 V
Zvučni pritisak	≤ 90.5 db(A)
Nivo buke	≤ 98 db(A)
Vibracije	9.76 m/s ²
Nivo zaštite	IP 55

Oblast primene	
Skidač podnih obloga, sa više dostupnih noževa, je izuzetno efikasan za:	
<ul style="list-style-type: none"> • Skidanje podni obloga • Podizanje tepih-ploča i tepiha na penastoj podlozi • Uklanjanje podloga od filca • Skidanje vinilnih obloga i linoleuma • Pločice i obloge od plute • Keramičke i granitne pločice 	
Ova mašina skida podne obloge sa cementnih košuljica lateksa, betona ili drveta ostavljajući minimalane ostatke i otpad. Može se koristiti i za pravljenje efekta tesane građe na podovima od tvrdog drveta.	



SC 25

Skidač podova

Šifra artikla	Napajanje	Potrošnja
800074	230 V / 50 Hz	10.9 A
800081	115 V / 50 Hz	22.4 A
800082	115 V / 60 Hz	22.2 A

Težina i dimenzije	
Težina kg	155 kg
Dimenzije mm	500 × 1120 × 825

Tehničke karakteristike	
Radna širina	250 - 270 mm
Odstojanje od zida	110 mm (osnovni nož)
Veličina el. motornog pogona	90 L
Snaga	1.5 kW
Broj obrtaja / min	2800
Zaštitna sklopka na elektromotoru	25 A / 115 V, 13.5 A / 230 V
Zvučni pritisak	≤ 90.5 db(A)
Nivo buke	≤ 98 db(A)
Vibracije	8.8 m/s ²
Nivo zaštite	IP 55

Oblast primene	
Skidač podnih obloga, sa više dostupnih noževa, je izuzetno efikasan za:	
<ul style="list-style-type: none"> • Skidanje podni obloga • Podizanje tepih-ploča i tepiha na penastoj podlozi • Uklanjanje podloga od filca • Skidanje vinilnih obloga i linoleuma • Pločice i obloge od plute • Keramičke i granitne pločice 	
Ova mašina skida podne obloge sa cementnih košuljica lateksa, betona ili drveta ostavljajući minimalane ostatke i otpad. Može se koristiti i za pravljenje efekta tesane građe na podovima od tvrdog drveta.	



SC 35

Skidač podova

Šifra artikla	Napajanje	Potrošnja
800074	230 V / 50 Hz	10.9 A
800081	115 V / 50 Hz	22.4 A
800082	115 V / 60 Hz	22.2 A

Tehničke karakteristike	
Radna širina	350 - 370 mm
Odstojanje od zida	60 mm (osnovni nož)
Veličina el. motornog pogona	90 L
Snaga	1.5 kW
Broj obrtaja / min	2800
Zaštitna sklopka na elektromotoru	25 A / 115 V, 13.5 A / 230 V
Zvučni pritisak	≤ 90.5 db(A)
Nivo buke	≤ 98 db(A)
Vibracije	8.1 m/s ²
Nivo zaštite	IP 55

Težina i dimenzije	
Težina kg	234 kg
Dimenzije mm	500 x 1120 x 882

Oblast primene	
Skidač podnih obloga, sa više dostupnih noževa, je izuzetno efikasan za:	
<ul style="list-style-type: none"> • Skidanje podni obloga • Podizanje tepih-ploča i tepiha na penastoj podlozi • Uklanjanje podloga od filca • Skidanje vinilnih obloga i linoleuma • Pločice i obloge od plute • Keramičke i granitne pločice 	
Ova mašina skida podne obloge sa cementnih košuljica, lateksa, betona ili drveta ostavljajući minimalane ostatke. Može se koristiti i za pravljenje efekta tesane građe na podovima od tvrdog drveta.	

REZERVNI DELOVI

SC 20

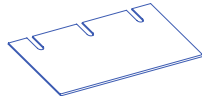
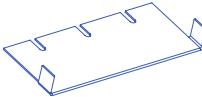
Osnovni nož 400110	200x100x1.5 mm		Primena: <ul style="list-style-type: none"> • Skidanje podnih obloga • Skidanje tepih-ploča i tepiha na penastoj podlozi • Skidanje obloga od plute
U-Nož 400215	230x100x2 mm		Primena: <ul style="list-style-type: none"> • Uklanjanje podloga od filca • Uklanjanje linoleuma i podloga od vinila • Matiranje postojećih podloga

SC 25

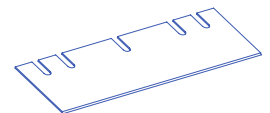
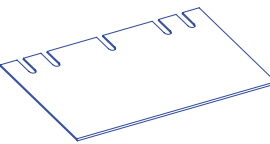
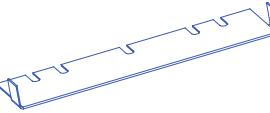
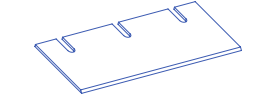
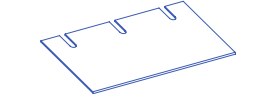
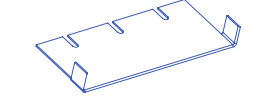
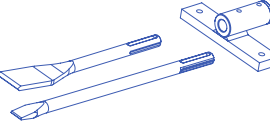
Osnovni nož 400123	250x80x1.5 mm		Primena: <ul style="list-style-type: none"> • Skidanje podnih obloga • Dizanje tepih-ploča i tepiha na penastoj podlozi • Skidanje obloga od plute
Dugački nož 400238	250x130x1.5 mm		Primena: <ul style="list-style-type: none"> • Skidanje podnih obloga • Dizanje tepih-ploča i tepiha na penastoj podlozi • Skidanje obloga od plute
U-Nož 400213	270x80x1.5 mm		Primena: <ul style="list-style-type: none"> • Uklanjanje podloga od filca • Uklanjanje linoleuma i podloga od vinila • Matiranje postojećih podloga
Nož za ostatke 400217	200x80x2.5 mm		Primena: <ul style="list-style-type: none"> • Tvrdno lepljene podne obloge • Ostaci podnih obloga
Osnovni nož 400110 (Opciono)	200x100x1.5 mm		Primena: <ul style="list-style-type: none"> • Skidanje podnih obloga • Dizanje tepih-ploča i tepiha na penastoj podlozi • Skidanje obloga od plute
U-nož 400215 (Opciono)	230x100x2 mm		Primena: <ul style="list-style-type: none"> • Uklanjanje podloga od filca • Uklanjanje linoleuma i podloga od vinila • Matiranje postojećih podloga
Set dleta 400253 (Opciono)	Držač dleta Dleto: 25x280 mm Dleto: 50x300 mm		Primena: <ul style="list-style-type: none"> • Pločice • Parket • Tvrdokorni ostaci podnih obloga

REZERVNI DELOVI

SC 35

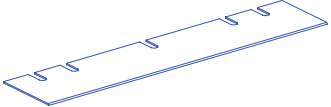
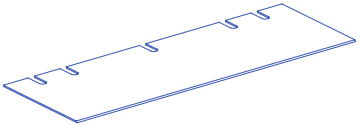
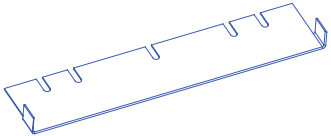
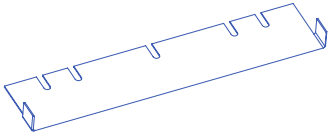
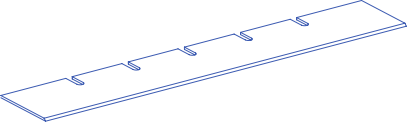
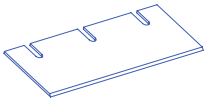
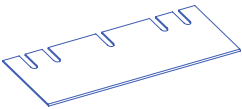
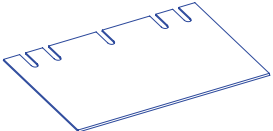
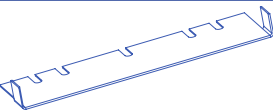
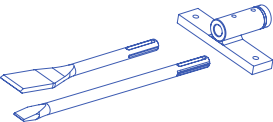
Osnovni nož 400171	350x80x1.5 mm		Primena: <ul style="list-style-type: none"> • Skidanje podnih obloga • Dizanje tepih-ploča i tepiha na penastoj podlozi • Skidanje obloga od plute
Dugački nož 400218	350x130x1.5 mm		Primena: <ul style="list-style-type: none"> • Skidanje podnih obloga • Dizanje tepih-ploča i tepiha na penastoj podlozi • Skidanje obloga od plute
U-nož, donja oštrica 400214	370x80x1.5 mm		Primena: <ul style="list-style-type: none"> • Uklanjanje podloga od filca • Linoleuma i podloga od vinila • Matiranje postojećih podloga
U-nož, gornja oštrica 400216	370x80x1.5 mm		Primena: <ul style="list-style-type: none"> • Skidanje podnih obloga • Dizanje tepih-ploča i tepiha na penastoj podlozi • Skidanje obloga od plute
Široki nož 400219	450x80x2.5 mm		Primena: <ul style="list-style-type: none"> • Skidanje podnih obloga • Dizanje tepih-ploča i tepiha na penastoj podlozi • Skidanje obloga od plute
Strugač 400217	200x80x2.5 mm		Primena: <ul style="list-style-type: none"> • Tvrdno lepljene podne obloge • Ostaci podnih obloga
Osnovni nož 400123 (Opciono)	250x80x1.5 mm		Primena: <ul style="list-style-type: none"> • Skidanje podnih obloga • Dizanje tepih-ploča i tepiha na penastoj podlozi • Skidanje obloga od plute
Dugački nož 400238 (Opciono)	200x130x1.5 mm		Primena: <ul style="list-style-type: none"> • Skidanje podnih obloga • Dizanje tepih-ploča i tepiha na penastoj podlozi • Skidanje obloga od plute
U-Nož 400213 (Opciono)	270x80x1.5 mm		Primena: <ul style="list-style-type: none"> • Uklanjanje podloga od filca • Linoleuma i podloga od vinila • Matiranje postojećih podloga
Set dleta 400253 (Opciono)	Držać dleta: 25x280 mm Dleta: 50x300 mm		Primena: <ul style="list-style-type: none"> • Pločice • Parket • Tvrdokorni ostaci podnih obloga



v|o|n|
a|r|x|®
TRUE QUALITY SINCE 1941

VON ARX EOOD

20, Nedyalka Shileva street

South Industrial zone

Trakiya 4023, Plovdiv Bulgaria

Telefon: +359 32 940553

E-mail: order@vonarx.com

E-mail: info@vonarx.com

www.vonarx.com



floorMaster
solutions

FLOOR MASTER SOLUTIONS DOO

Ovlašćeni uvoznik, prodavac i serviser

Nemanjina 86, 32000 Čačak

Republika Srbija

E-mail: info@floorms.com

+381 61 4830 677 (GSM, WhatsApp, Viber)